

# 1-FAS LIKRIKTARENHET

**90 VDC**  
oglättad  
för inbyggnad

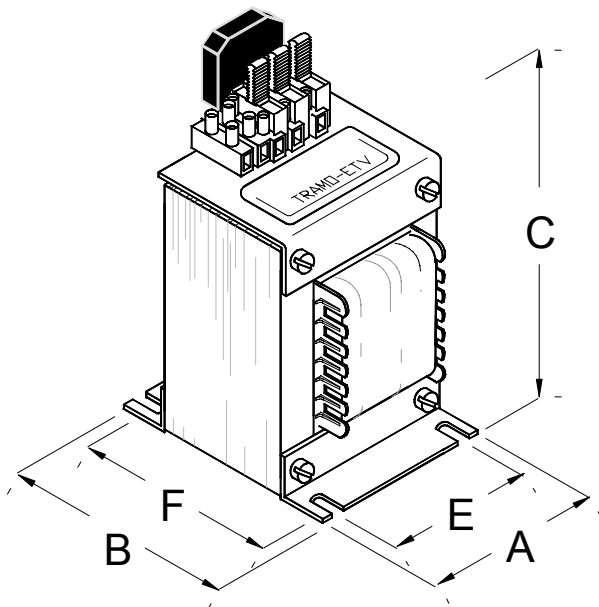

5.10 0112

**Data:**

- Primärspänning : Omkopplingsbar 220-230 VAC , AVSÄKRAT
- Frekvens : 50- 60 Hz
- Sekundärspänning : 90 VDC vid 80 % belastning - **ONGLÄTTAD**
- ta : 40°C (max omgivningstemperatur)
- dc : 100 % (kontinuerlig belastning)

**Tillverkningsnormer:**

- EN 61558-2-1
- EN 50081-2
- EN 50082-2



**Kopplingschema:**

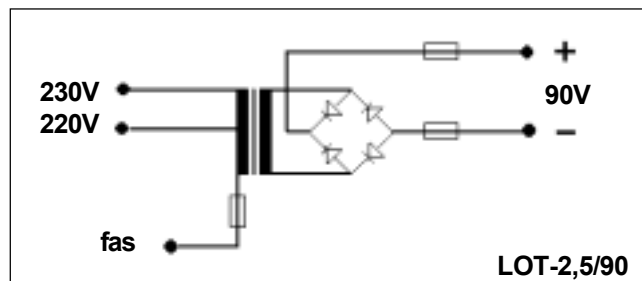
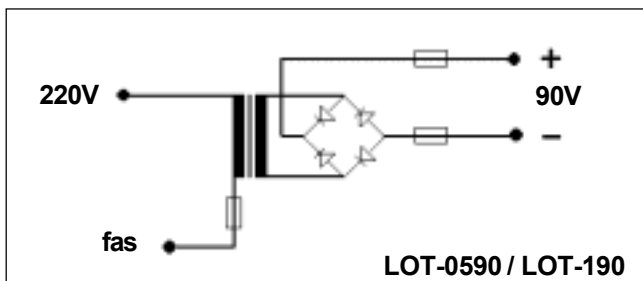

Artikel nummer:	Typ:	Sekundär data:	A mm	B mm	C mm	E mm	F mm	Slits mm	Vikt kg
233310	LOT-0590	90 VDC - 0,5 A	65	70	112	52	42	5	1,2
233312	LOT-190	90 VDC - 1 A	70	85	120	56	69	5,5	2
1275-01669	LOT-2,5/90	90 VDC - 2,5 A	100	100	160	67	70	7	4,2